

VEDLIGEHOJDELSE AF VASK

Vores sortiment af vaske indeholder mere end 150 forskellige stål-, emalje og porcelænsvaske fra anerkendte leverandører.

STÅLVASKE:

Aftørres med en opvredet klud. Da vasken er rå og ubehandlet, bliver vasken misfarvet, hvis den ikke rengøres med skurepulver eller specialprodukter, der findes i dagligvarehandlen. Undgå ståluld, da det kan efterlade små partikler, der kan udvikle sig til rustpletter.

Undgå ligeledes at efterlade støbejernsgryder og -pander i vasken, da disse kan efterlade rust. Hvis der er opstået små ridser eller rustpletter forårsaget af ovennævnte, kan en ru og ubehandlet stålvaske pudses med langsgående bevægelser med slibepapir min. korn 220, da en rustfri stålvaske

ikke kan ruste. De vaske, som leveres med lille skyllekammer, er den lille kumme generelt mere mat i stålet.

EMALJEVASK:

Rengøres bedst med vand og en opvredet klud. Skulle der opstå misfarvninger, fjernes disse bedst med lige dele vand og klorin. Anvend ikke skurepulver, da dette ridser emaljen.

PORCELÆNSVASKE:

Rengøres bedst med de i handlen værende, flydende rengøringsmidler. Undgå skurepulver og andre slibende rengøringsmidler.

BLANCO SILGRANIT:

Den daglige vedligeholdelse er enkel. Brug en almindelig skuresvamp med lidt opvaskemid-

del, hvis vasken er tilsmudset. Et par gange om måneden eller efter behov anbefaler vi at polere vasken med Blancoclean*. Ved kraftig kalkaflejring kan man lade varm eddike 7% stå i kummen i nogle minutter. Skyl efter med vand og polér med Blancoclean.

Generelt: Det anbefales at aftørre vasken efter brug med en blød klud eller håndklæde for derved at mindske risikoen for skjolder eller lignende.

*** BLANCOCLEAN:**

Et rengøringsmiddel der er specielt udviklet til Silgranitvaske. Det affædter og afkalker, samtidig med det lægger en beskyttende voksinde på vasken, hvilket efterfølgende letter den daglige rengøring. Kom en klat Blancoclean på en fugtig klud, polér vasken og skyl efter med rent vand.

GARANTI

Denne bordplade er fremstillet efter dine ønsker og opgivne mål. Under fremstillingen er bordpladen underkastet kvalitetskontrol, der sikrer, at vores kvalitetsmål overholdes.

Eventuelle skader eller skrammer, der bliver fundet efter monteringen, henføres til montage-skader, der ikke er dækket af vor produktgaranti. Reklamationsretten følger købeloven, og omfatter alt, der kan relateres til produktion af bordpladen. Garantien for underlimede vaske er 5 år.

Yderligere information på www.dfi-geisler.com

FØLGENDE FORHOLD BERETTIGER IKKE REKLAMATION:

Uniforme typer: Pletter i størrelse op til ca. 15 cm² afhængigt af kontrasten imellem pletternes eller årenes farve og pladens bundfarve.

Årede og flammede typer: Synlige farve- og strukturvariationer selv inden for den enkelte plade samt krakeleringer (sådanne variationer og svindrevner forekommer nemlig i sådanne materialer).

Naturfænomener behandlet fagmæssigt korrekt, berettiger heller ikke reklamation.

MONTAGE OG VEDLIGEHOLD AF
STENBORDPLADE**KONTROLLÉR BORDPLADEN VED MODTAGELSEN**

Finder du grund til at reklamere over det leverede produkt, skal dette ske til din forhandler inden montage påbegyndes, og senest 8 dage efter modtagelse.

Monterede bordplader betragtes som værende godkendte. Synlige fejl og mangler vil derfor ikke være dækket af produktgarantien.

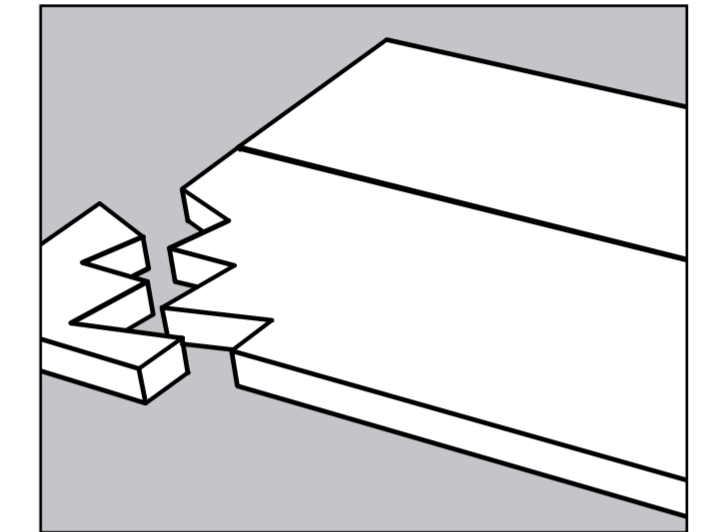

TRANSPORT OG OPBEVARING

Løft og indbæring af bordpladen skal altid foregå med pladen oprejst på langkanten. Pladen må aldrig bæres liggende.

Hvis bordpladen opbevares liggende inden montagen, skal den understøttes tilstrækkeligt solidt.

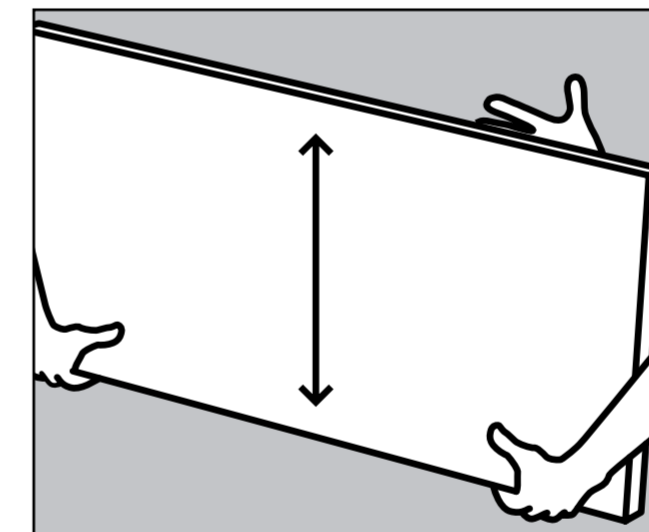

Et eventuelt udskæringshul eller en gennemboring må under ingen omstændigheder benyttes som »håndtag«.

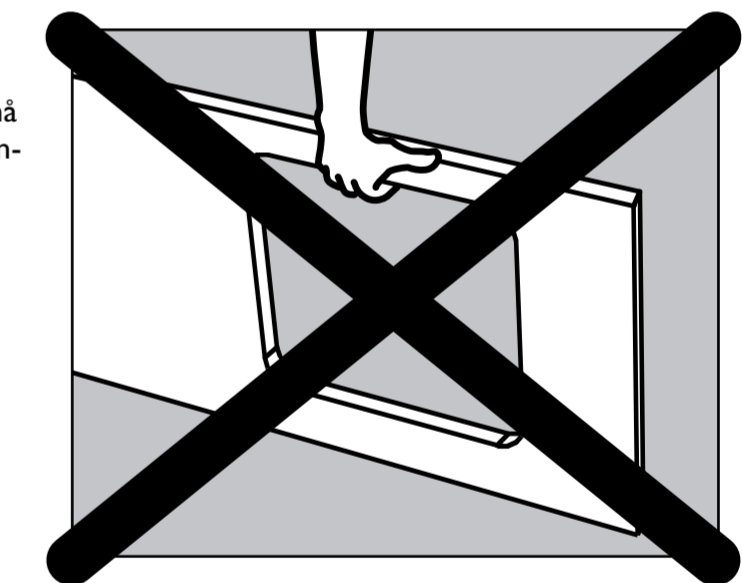

GENEREL INFORMATION

Granitbordplader fra DFI-GEISLER er et naturprodukt. Din granitbordplade er lavet specielt efter dine ønsker og opgivne mål. Den farvekombination, din bordplade har i overfladen, er unik for netop din bordplade. Der vil derfor kunne forekomme mindre forskelle i din bordplade i forhold til den vejledende farveprøve, du har set i vort brochuremateriale, dels i farve-/åretegning og pletter, eller hos vores forhandler. Dette er ikke en fejl – men kun en charme ved produktet.

I mange stentyper kan der forekomme små fordybninger og huller i overfladen. Disse kan ikke udspartles, og visse stentyper er dannet således,

at den polerede overflade fremstår med mindre felter eller årer, der ikke kan blankpoleres.

Granit er opbygget af mineraler og indeholder kvarts, feldspat og glimmer. Sammensætningen af disse mineraler gør, at granit er meget slidstærkt, og samtidig er det den nemmeste natursten at vedligeholde.

Bordplader af kompositsten er et støbt materiale. Der vil derfor kunne forekomme mindre forskelle i din bordplade, i forhold til den vejledende farveprøve du har set i vort brochuremateriale eller hos din forhandler.

Kompositsten er fremstillet af 95% natursten, farvepigmenter og bindemidler af harpiks. For at bevare kompositstenpladens glans, vedligeholdes bordplader af kompositsten på samme vis som bordplader af granit.

I ensfarvede plader kan der forekomme koncentrationer af farvepigmenter.

DFIGEISLER

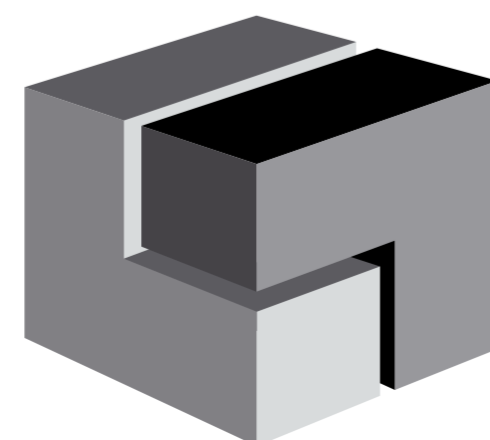

MONTAGE AF STENBORDPLADE

FØR MONTERINGEN

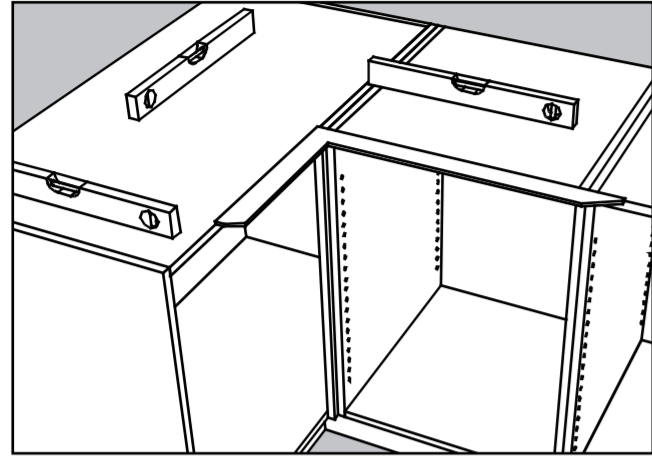

Før monteringen skal du ved hjælp af vaterpas kontrollere, at de monterede køkkenelementer er opstillet vandret og i vinkel på hinanden. Forekommer der mindre niveauforskelle, kan det være vanskeligt at få en samling til at passe. Dette kan afhjælpes af et passende tyndt stykke finér eller lignende materiale.

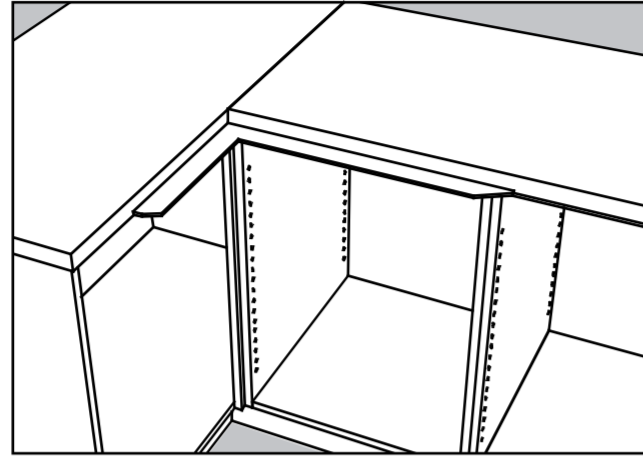

Bordpladesættet lægges løst op på køkkenelementerne for at kontrollere, om mål og vinkler passer. Derefter tages bordpladen af køkkenelementerne igen. Passer bordpladen ikke, kontakt da omgående din forhandler. *Bemærk:* Alle vinkler er produceret ud fra 90 grader, med mindre andet er bestilt.

SELVE MONTERINGEN

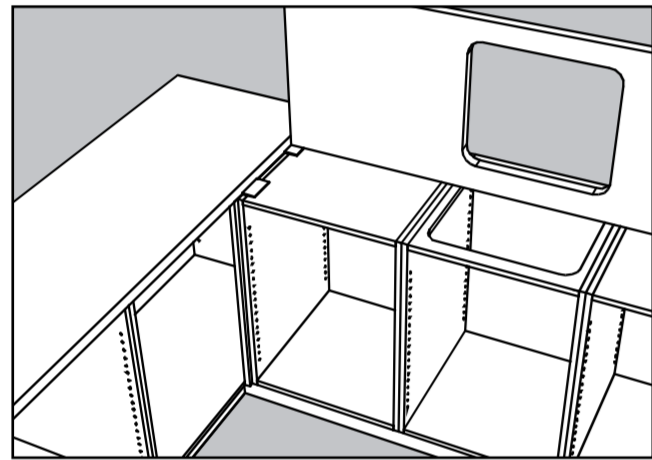

Ved montage på vandrette flader, afsættes pladen lodret på langkanten, hvorefter den føres til vandret position og skubbes på plads. Kontrollér at pladen ligger jævnt hele vejen rundt, og har kontakt med alle skabene under bordpladen. Hvis det ikke er tilfældet, klodses pladen op med tynd masonit eller lignende. Vær særlig opmærksom på korrekt understøtning ved udskæringer f.eks. komfur o.l.

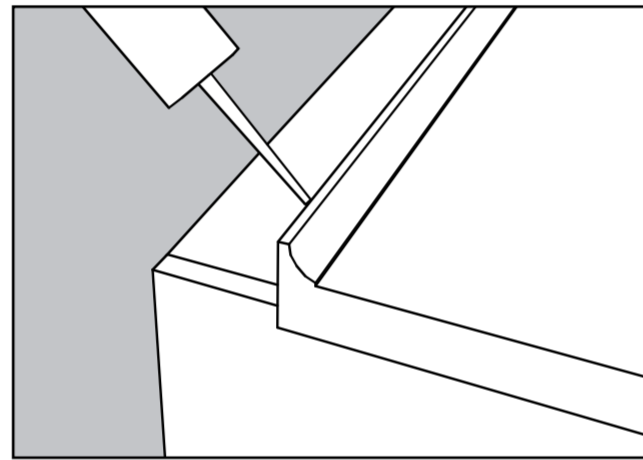

Mod væg fuges med syrefri sanitetssilikone. Ved samling af flere stenbordplader stødes pladerne sammen og fuges med syrefri sanitetssilikone. Det er vigtigt, at der ikke er niveauforskelle mellem bordpladerne. Udlign eventuelle tykkelsesforskelle. Alle løft på bordpladen skal ske til lodret position. Der må aldrig løftes på pladen i vandret position.

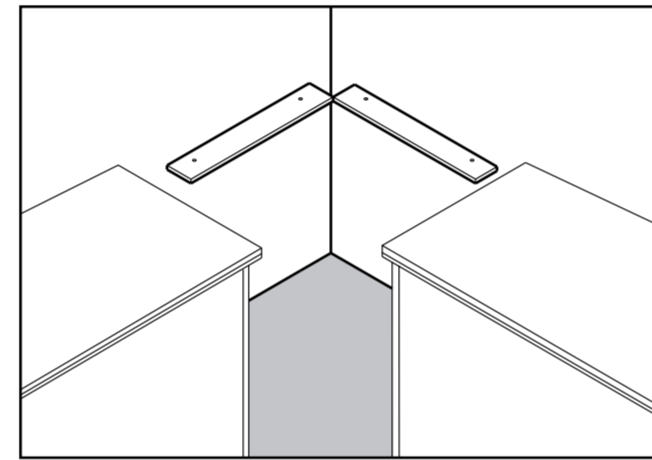

Ved hjørneplader er det vigtigt, at disse **ALTD** understøttes og fastgøres på skabe. Hvis der ikke er skabe til dette, **SKAL** bordpladen understøttes og fastgøres på lister på væggen.

SAMLINGER

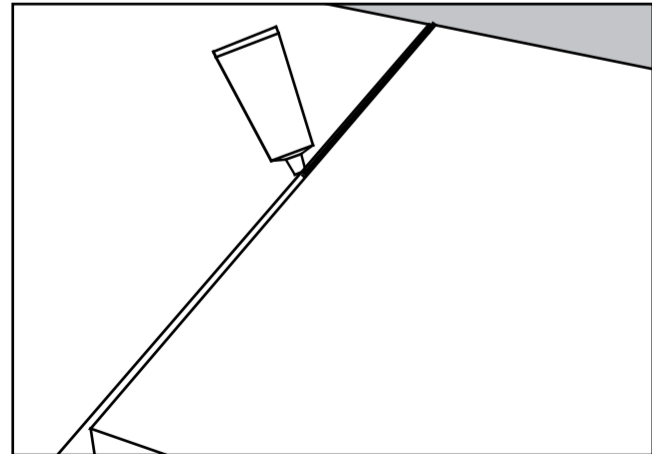

Samlinger prøvesamles og justeres, så plade og kanter flugter, inden der påføres fugemateriale.

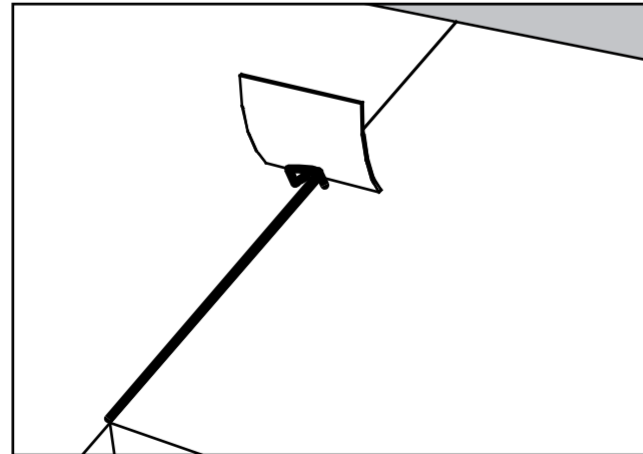

Efter ca. 5 min. fjernes det overskydende forseglingsmateriale med et stykke pap. Altid fra bagkant mod forkant. Pappet trækkes altid mod montøren, således at forseglingsmaterialet trykkes ned i stedet for op.

MONTAGE AF STENBORDPLADE

UNDERSTØTNINGSLISTE

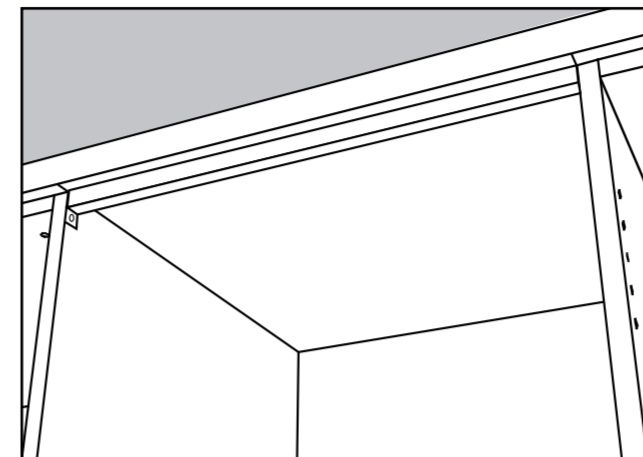

Ved skabe uden top samt skabe med vask eller andre udskæringer anbefales det, at bordpladen understøttes med understøtningsliste i metal. Alle gængse længder kan bestilles hos Deres køkkenforhandler.

UNDERSTØTNING AF SKABE UDEN SOKKEL

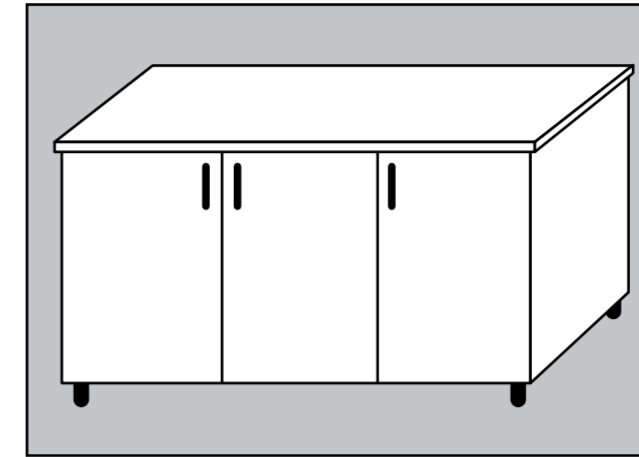

Hvis underskabene ikke er understøttet af fast sokkel, men kun er fastgjort i væggen, anbefaler vi understøtning af skabene med ben. Dette modvirker, at skabene med tiden giver efter for bordpladens vægt og dermed ikke længere er i vatter.

VEDLIGEHOLDELSE AF BORDPLADE

GRUNDBEHANDLING:

Ligesom træ, er granit porøst i overfladen. For at beskytte granitten mod nedtrængning af forskellige former for fedt, er det derfor vigtigt at tilføre granitten fedtstof, som f.eks. vand tilsat natursæbspåner eller kokossæbe. Anvend evt. medfølgende voks, som primært består af bivoks/naturstensolie. Specielt ved matslebne plader anbefaler vi at anvende en voks eller mætte overfladen med natursæbspåner eller brun sæbe.

Gulve med granitfliser vaskes, efter nedlægning, af med vand tilsat natursæbspåner eller kokossæbe. Ellers foregår den daglige rengøring efter samme metode som ved rengøring af almindelige klinkegulve. Vi har også specielle produkter til bordplader, som kan købes hos nærmeste forhandler.

DAGLIG VEDLIGEHOLDELSE:

En granitbordplade vedligeholdes ved aftørring med vand tilsat natursæbspåner eller medfølgende voks.

Stenplader er gode bageborde. Da pladerne altid er kolde, hænger dejen ikke i, og pladen får tilført naturligt fedtstof, hvilket den har godt af. Fedtstoffer, som kan aflejres i overfladen, forsvinder af sig selv. Forsøg på at fjerne pletter med vand gør kun at processen forlænges. Så fortvivl ikke, hvis der skulle komme fedtpletter. De forsvinder normalt af sig selv.

Granit kan rengøres med syreholdige rengøringsmidler og eventuelle »kalkrester« kan fjernes med kalkfjerner eller lignende.

VÆR OPMÆRKSOM PÅ:

Granit og kompositsten kan tåle varmepåvirkningen fra f.eks. pander og plader i kortere tid. Lad dog aldrig brandvarme gryder, plader m.m. stå til afkøling på bordpladerne. Læg i så fald altid et redskab (kniv, grydeske, bordskåner eller lign.) under kanten af gryden/pladen. Uden denne foranstaltning kan bordpladen i værste fald revne. Rengøringsmidler som afkalkningsmidler, klorin, sprit m.m. skal altid fjernes omgående fra bordpladen med en opvredet klud. De må aldrig ligge i længere tid på bordpladen, da det kan skade overfladen. Bordplader af natursten og kompositsten har en stærk overflade, man skal dog være opmærksom på, at både granit og kompositsten kan ridses.